

Схема подготовки прямка и установки закладных элементов под минидоклевеллер навесного типа



Таблица параметров для изготовления прямка:

Габаритные размеры минидоклевеллера а, мм	Длина закладного уголка прямка, мм
AxBxC	B+20

где, А - длина минидоклевеллера;
 В - ширина минидоклевеллера;
 С - высота минидоклевеллера

РАБОТЫ, КОТОРЫЕ ЗАКАЗЧИК ДОЛЖЕН ВЫПОЛНИТЬ САМОСТОЯТЕЛЬНО
 Строительные:
 - Подготовка прямка в соответствии со всеми требованиями.
 1 Поставка и установка закладного уголка (100x100x10).

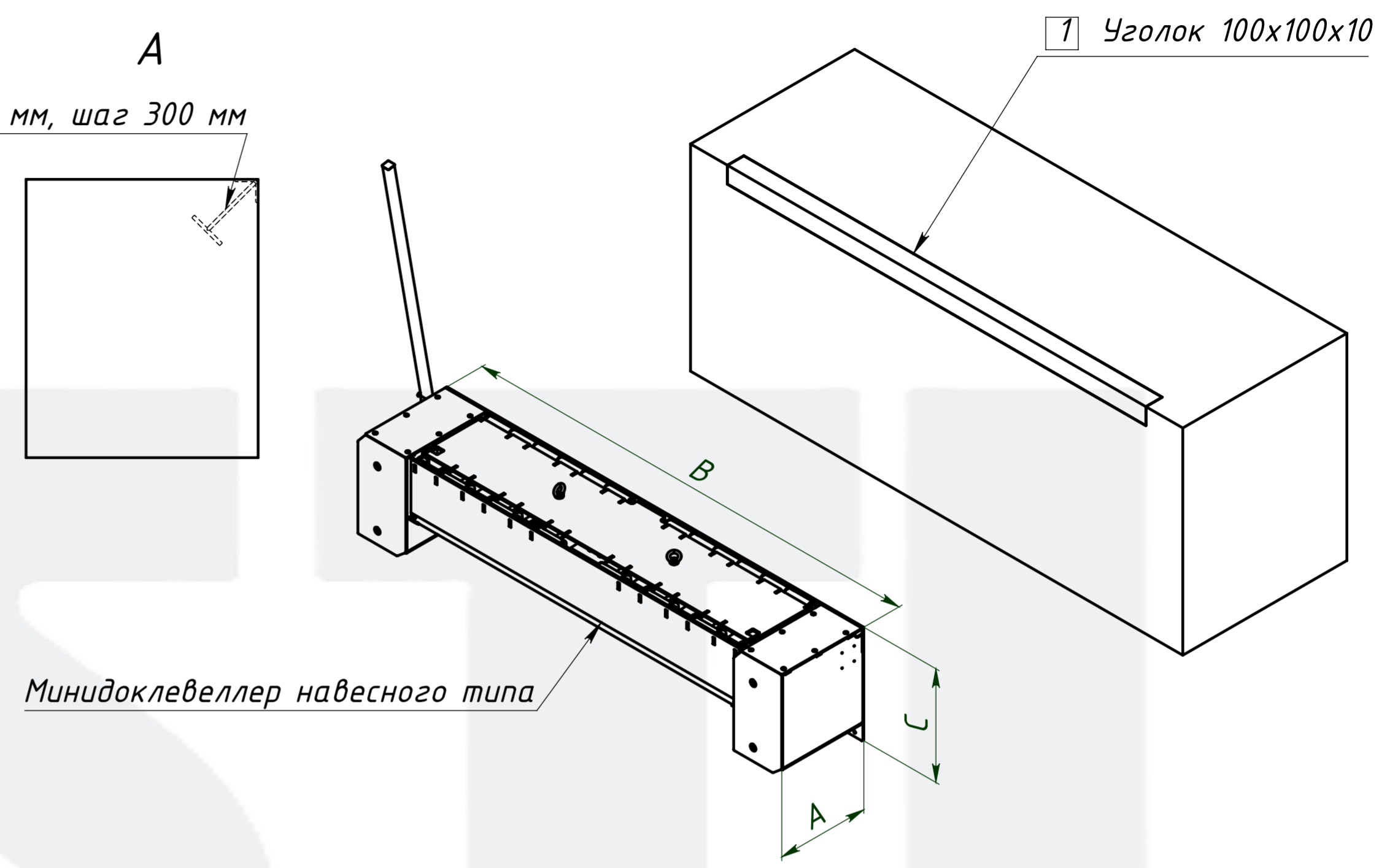
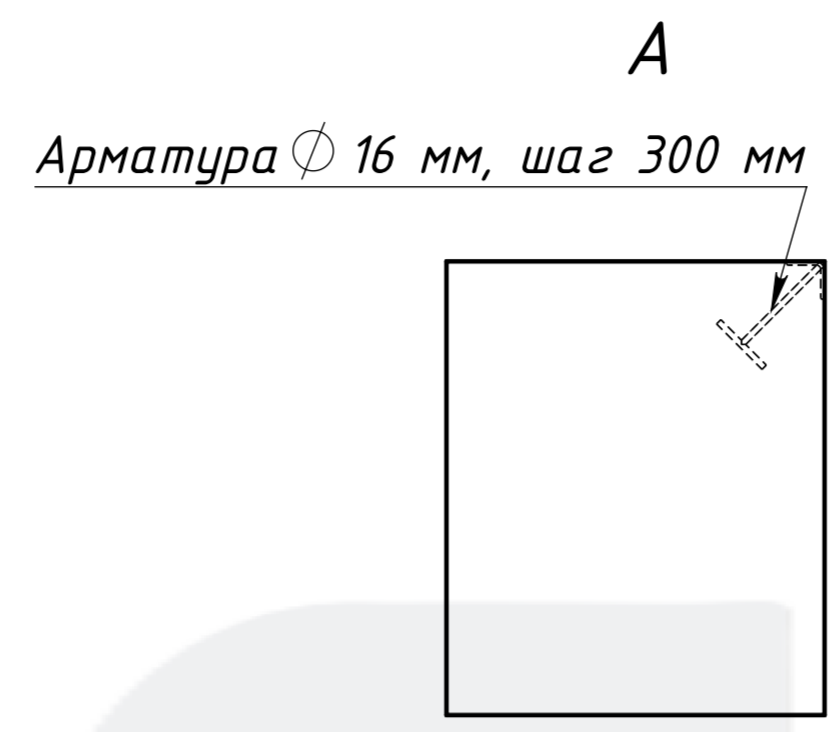
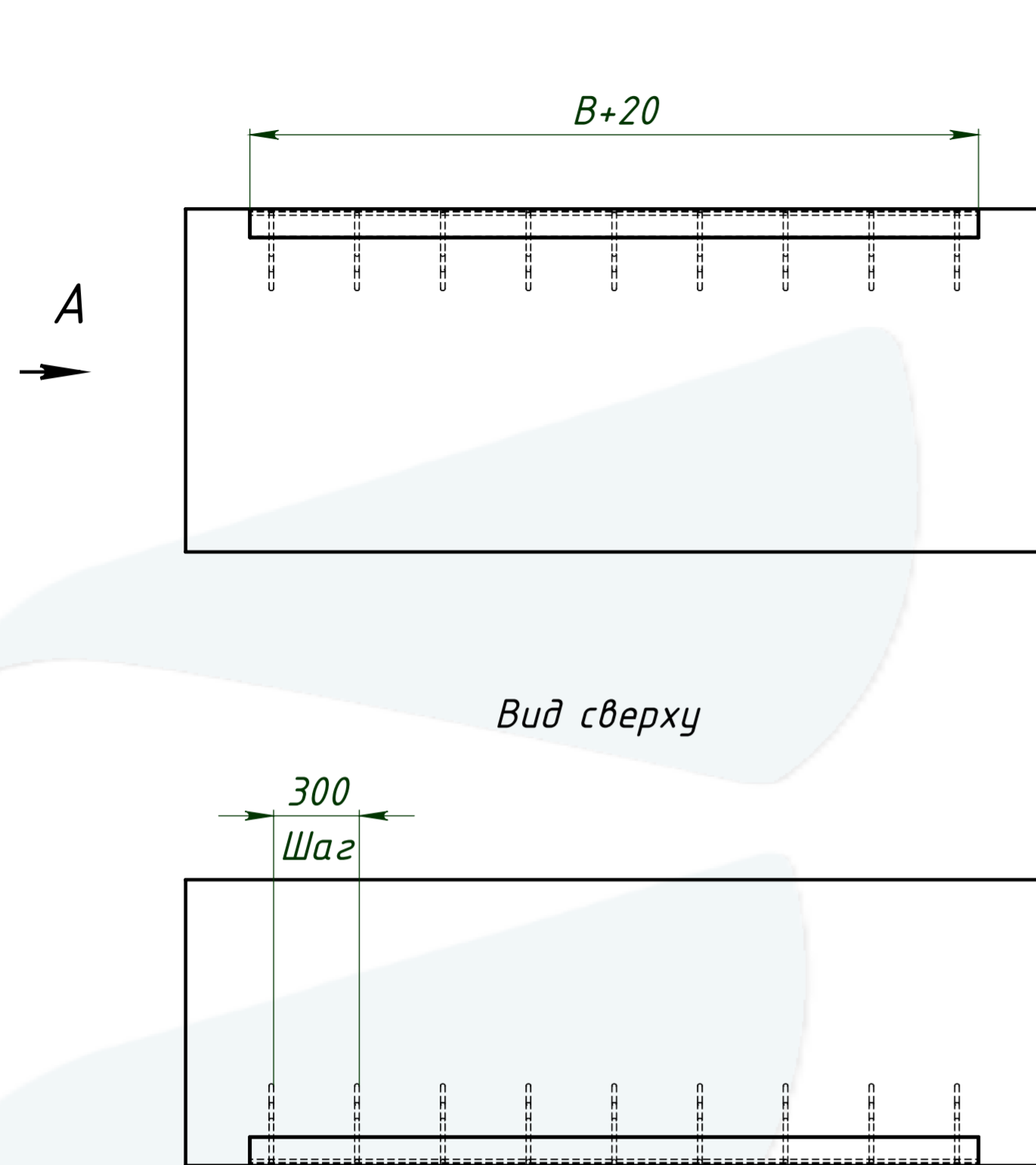
Примечания:
 Допустимые отклонения размеров: -0/+10
 Толщина стен фундамента и его основания должна быть не менее 350 мм.
 Арматура должны быть приварены к уголку.
 В местах крепления тумб минидоклевеллера на бетонное основание будут действовать нагрузки в 59 кН, возникающие при парковке грузовика весом 30 тонн на скорости 5 км/ч.